

(D) Verarbeitungswerkzeuge

(UK) Tooling

(F) Outillages

(I) Attrezzature

(D) Handzangen und Tischwerkzeuge zur Verarbeitung von Einzeladern bei Klein-, Mittel- und Großserienfertigung

(UK) Hand Assembly Tools for low to intermediate volume applications

(F) Outillages d'assemblage manuel pour les petites et moyennes séries.

(I) Attrezzi manuali da cablaggio adatti a piccole e medie produzioni.

Einpreßwerkzeug MRT

- Einpreßwerkzeug für die Verarbeitung von Einzeladern im Servicebereich, für die Prototypenerstellung usw.
- Einfachste Handhabung

Outil manuel d'insertion MRT

- *Outil manuel d'insertion pour l'installation unitaire de fils. Dans le domaine du dépannage, pour la confection de prototypes ... Outil utilisable pour les connecteurs de type Traversant ou d'Extrémité.*
- *Outil maniable*

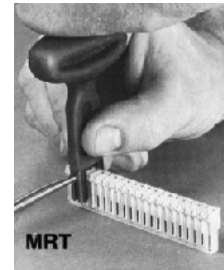

Hand Tool MRT

- Individually terminates discrete wire into MAS-CON End or Through connectors.
- Hand Tool – ideal for maintenance, repair or prototyping.

Attrezzo Manuale MRT

- *Per la terminazione di conduttori singoli per connettori MAS-CON femmina di testa e passanti. Ideale per la manutenzione, la riparazione o per eseguire prototipi.*

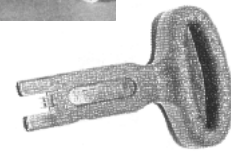

Bestell-Nummern / Part Number / Références / Codice Prodotto	für Federleisten im Raster / Connector spacing / Pas du connecteur / Passo connettore
MRT-100F	2,54 mm
MRT-156F	3,96 mm

Handzange MMIT

- Einpreßwerkzeug für die Verarbeitung von Einzel- und Bandleitung mit End- und Durchgangsfederleisten.
- Einfache Handhabung
- Robuste Bauweise

Outil manuel MMIT

- *Pratique pour le câblage de fils unitaires sur les connecteurs Traversants et d'Extrémité.*
- *L'outil peut être utilisé pour la confection de prototypes et jusqu'à des applications de volume moyen.*
- *Construction robuste.*

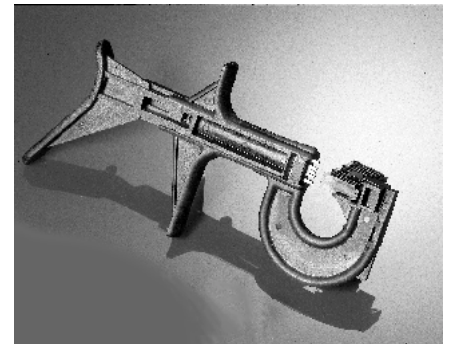

ManualTool MMIT

- Easy termination of discrete wire into End and Through connectors.
- Operator friendly tool can be used for prototyping up to medium volume applications.
- Robust construction

Attrezzo Manuale MMIT

- *Di facile utilizzo per la terminazione di connettori di testa e passanti. Ideale per prototipi e bassi volumi di produzione.*
- *Facile da usare*
- *Robusto*

Bestell-Nummern / Part Number / Références / Codice Prodotto	für Federleisten im Raster / Connector spacing / Pas du connecteur / Passo connettore	Gewicht / Weight Poids / Peso
MMIT-100F	2,54 mm	0,15 kg
MMIT-156F	3,96 mm	

Universelles Kontaktierungswerkzeug

- Zur Kontaktierung von vorgestanzten Bandleitungen an End- und Durchgangs-Federleisten.

Outil manuel d'assemblage pour connecteurs multipolaires à ressorts MAS-CON

- *Écartement: 2,56 mm et 3,96 mm*
- *Pour assembler des câbles-ruban perforés aux connecteurs multipolaires à ressorts de fin de course et de transit. Écartement: 3,96 mm*
- *Pour les connecteurs d'Extrémité type CT et CTH*

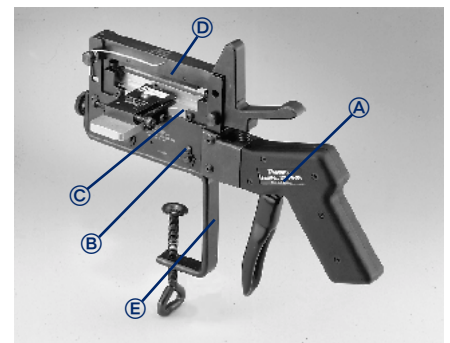

Manual Universal Tool

- For flat cable applications in End and Through connectors.

Attrezzo manuale per la crimpatura di connettori MAS-CON femmina

- *Passo: 2,56 mm et 3,96 mm*
- *Per la crimpatura di cavi nocciati sui connettori di testa o passanti. Passo 3,96 mm.*
- *Per connettori di testa tipo CT, CTH*

Nr. No.	Bestell-Nr. / Part Number / Références / Codice Prodotto	Raster / Spacing / Pas / Passo	Ausführung / Description / Désignation / Descrizione
	200-012-014	2,54 mm	Kontaktierungswerkzeug inkl. Wechselkopf / Termination tool and nose section / <i>Outil manuel d'assemblage pour connecteurs multipolaires / Attrezzo manuale per la crimpatura di connettori femmina</i>
	200-012-015	3,96 mm	
(A)	200-010-004		Betätigungswerkzeug / Termination tool / Presse / <i>Attrezzo manuale</i>
(B)	—		Wechselkopf / Nose section / <i>Tête interchangeable / Nasello</i>
(C)	200-012-003	2,54 mm	Federleistenhalter / Fixture for connectors / <i>Support de connecteur multipolaire à ressorts / Guida per connettore femmina</i>
	200-012-006	3,96 mm	
(D)	200-012-004	2,54 mm	Kontaktierungsstempel für Federleisten / Termination / <i>Poinçon / Matrice</i>
	200-012-007	3,96 mm	
(E)	200-012-013		Befestigungsbügel / Fastening bow / <i>Étrier d'attache / Flangia di fissaggio</i>

(D) Verarbeitungswerkzeuge

(UK) Tooling

(D) Handzangen und Tischwerkzeuge zur Verarbeitung von Einzeladern bei Klein-, Mittel- und Großserienfertigung

(UK) Hand Assembly Tools for low to intermediate volume applications

(F) Outillages

(I) Attrezzature

(F) Outillages d'assemblage manuel pour les petites et moyennes séries.

(I) Attrezzi manuali da cablaggio adatti a piccole e medie produzioni.

MCT und PCT

zur einfachen Kontaktierung von Einzeladern an End-Federleisten. Als manuelle (MCT) oder pneumatische Handzange (PCT) erhältlich. Preiswerte, leistungsfähige Werkzeuge mit austauschbaren Verarbeitungsköpfen für Federleisten im Raster 2,54 mm oder 3,96 mm.

MCT & PCT

Used with End connectors for discrete wire terminations. Manual (MCT) or Pneumatic (PCT) hand tool has interchangeable nose sections (CTD) for both 2.54 mm and 3.96 mm connectors.

MCT et PCT

Utilisés avec des connecteurs d'extrémité pour l'installation unitaire de fils. Les outils Manuel (MCT) ou Pneumatique (PCT), ont tous deux une tête interchangeable (CTD) permettant l'installation de connecteurs de 2,54 mm et 3,96 mm.

MCT e PCT

Attrezzo da utilizzare con connettori di testa per la terminazione di cavi singoli (o piatti, già predisposti) L'attrezzo manuale (MCT) o quello pneumatico (PCT) hanno le sezioni dei naselli intercambiabili (CTD) sia per connettori passo 2,54 mm che quelli passo 3,96 mm.

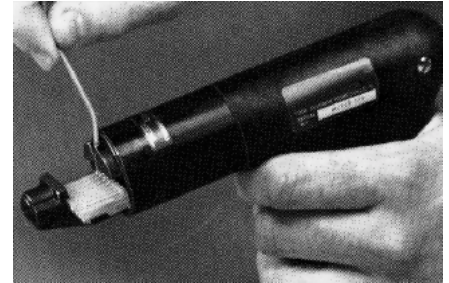

Handzange MCT

- Zwangsgesperrt für eine einwandfreie Kontaktierung.
- Automatischer Transport der CE-Federleisten nach jedem Kontaktierungsvorgang.
- Geringes Gewicht – einfach zu handhaben.

Manual Tool MCT

- Lightweight – easy to use.
- Automatically indexes to next circuit position.

Pistolet manuel MCT

- La gâchette ne revient que lorsque le fil est complètement inséré.
- Avance automatique du connecteur après chaque opération.
- Poids minimal – maniemment simple.

Attrezzo Manuale MCT

- Leggero e di facile utilizzo
- Dotato di avanzamento automatico



Bestell-Nummern / Part Number / Références / Codice Prodotto	Ausführung / Description / Désignation / Descrizione	Gewicht / Weight Poids / Peso
MCT*	Manuelle Handzange / Manual Hand Tool / Pistolet manuel / Attrezzo Manuale	0,28 kg

Pneumatische Handzange PCT

- Luftdruck 5,5 bar min. (80 p.s.i.) – trockene Luft.
- Wartungsfrei
- Arbeitet in jeder Position.
- Sehr geringer Auslösedruck.

Pneumatic Tool PCT

- Uses 5.5 Bar min. (80 PSI) air pressure.
- Includes filter regulator and hose.

Pistolet pneumatique PCT

- Pression de l'air 5.5 bar/min. (80 psi) (air sec).
- Avance automatique après chaque opération.
- La gâchette ne revient que lorsque le fil est complètement inséré.
- Poids minimal – maniemment simple.

Attrezzo pneumatico PCT

- Utilizza una pressione aria di min. 5,5 Bar (80 PSI)
- Dotato di tubo e filtro regolatore



Bestell-Nummern / Part Number / Références / Codice Prodotto	Ausführung / Description / Désignation / Descrizione	Gewicht / Weight Poids / Peso
PCT*	Pneumatische Handzange, 3 m Luftschlauch, Druckminderventil / Pneumatic Hand Tool / Pistolet pneumatique / Attrezzo pneumatico completo di tubo e filtro	0,31 kg
PCT BM	Haltevorrichtung mit Fußschalter / Bench Mount with Foot Pedal / Support avec pédale / Supporto da banco con comando a pedale	2,25 kg

Verarbeitungskopf CTD

- Für 2,54 mm und 3,96 mm Raster
- Für End-Federleisten – CE, CEH.
- Für Einzelader-Verarbeitung.
- Leicht und schnell montierbar.
- 4 verschiedene Positionierungsmöglichkeiten an den Zangen.
- Optimale Kabeleinführung.

Têtes CTD

- Pour les connecteurs au pas de 2,54 mm et 3,96 mm
- Pour les connecteurs d'extrémité type CE et CEH
- Utilisation avec fil séparé
- Montage facile et rapide
- 4 positions différentes sur le pistolet
- Insertion du câble optimale
- Pour les outils MCT, PCT ou PCTM.

Interchangeable Nose Section CTD

- For 2.54 mm and 3.96 mm connector spacing
- For End connectors – type CE, CEH.
- For single wire.
- For use with discrete wire.
- Use with MCT, PCT or PCTM Tools.

Sezione nasello CTD

- Intercambiabile per connettori passo 2,54 mm e 3,96 mm.
- Per connettori di testa tipo CE, CEH
- Per la terminazione di conduttori singoli
- Utilizzabile con attrezzi MCT, PCT o PCTM

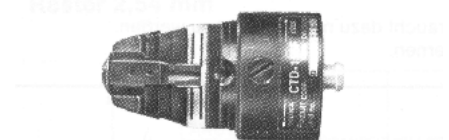

Bestell-Nummern / Part Number / Références / Codice Prodotto	für Federleisten im Raster / Connector spacing / Pas du connecteur / Passo connettore	für Werkzeug / Tool Outil / Attrezzo
CTD-100F	2,54 mm	MCT, PCT
CTD-156F	3,96 mm	

* Einsetzbar mit Verarbeitungskopf CTD. Verarbeitungsköpfe müssen gesondert bestellt werden.
 * For use with interchangeable nose sections – CTD. Order nose sections separately.
 * Doit être utilisé avec les têtes CTD. Les têtes sont à commander séparément.
 * Da utilizzare con naselli CTD. I naselli vanno ordinati separatamente.

Ⓓ **Verarbeitungswerkzeuge**

Ⓕ **Outillages**

Ⓔ **Tooling**

Ⓖ **Attrezzature**

Ⓓ **Zur Verarbeitung von Einzeladern und Bandleitungen**

Ⓕ **Presses manuelle et pneumatique**

Ⓔ **Manual and Pneumatic Presses**

Ⓖ **Pressa Manuali e Pneumatiche**

Tischpressen

- Tischpresse PCP 10 mit 2-Knopf-Sicherheitsbedienung. Druckluft: 5,5 bar min. (80 p.s.i.).
- Ein Luftschnlauch – mit 3 m Länge – und das Druckminderventil werden mitgeliefert.

Presses

- Easy to operate manual press.
- Pneumatic press with safe two button actuation, uses 5.5 bar min (80 PSI) air pressure.
- Quick easy die changeover on both presses.

Presses fixes

- Deux boutons de commande pour une grande sécurité
- Pression d'air 5.5 bar min. (80 psi)
- Livrée avec tuyau (3m) et vanne de détente
- Facilité et rapidité de passer d'une matrice à l'autre

Pressa da banco

- Pressa manuale di semplice utilizzo
- Pressa pneumatica con comando di sicurezza a 2 pulsanti, funzionamento con aria compressa min 5.5 Bar (80 PSI)
- Rapida e semplice sostituzione delle matrici su entrambe le presse

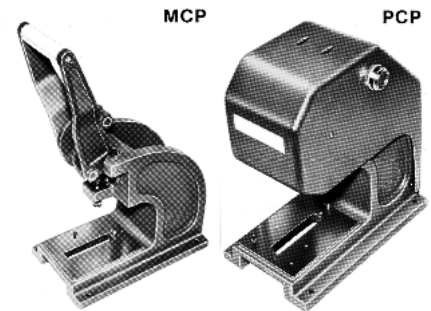

Bestell-Nummern / Part Number / Références / Codice Prodotto	Ausführung / Description / Désignation / Descrizione	Abmessungen / Dimensions / Dimensions / Dimensioni	Gewicht / Weight / Poids / Peso
MCP 10*	Manuelle Tischpresse / Manual Press / Presse manuelle / Pressa Manuale	175 × 460 × 310 mm (B × T × H) (W × L × H)	6,5 kg
PCP 10*	Pneumatische Tischpresse / Pneumatic Press / Presse pneumatique / Pressa Pneumatica	175 × 350 × 335 mm (B × T × H) (W × L × H)	9,5 kg

* Order Die sets separately.

* Les matrices doivent être commandées séparément

* Gesenke müssen separat bestellt werden.

* Ordinare le matrici separatamente

Gesenke für Tischpressen

- **Kontaktierungsgesenke** für Tischpressen für Einzeladern und Rundleiter-Bandleitungen. Das Kontaktieren und Abschneiden erfolgt in einem Arbeitsgang.

Matrices pour presses fixes

- **Matrices d'insertion pour presses fixes**
 - Utilisation pour connecteur d'Extrémité et Traversant
 - Pour fils discret et câbles plats
 - Insertion et coupe en une seule opération

Die Sets for Hand Presses

- **Termination Die Set**
Mass terminates end and through connectors with discrete wire and flat cable.

Matrici per Presse Manuali

- **Matrici per la terminazione**
 - Utilizzo con connettori di testa o passanti
 - Per cavi singoli e cavi piatti
 - Inserzione e crimpatura in un'unica operazione

Bestell-Nummern / Part Number / Références / Codice Prodotto	für Bandleitungen im Raster / Connector spacing / Pas du connecteur / Passo	für Pressen / for Presses / Pour presses / Per Presse
CPD28-100F	2,54 mm	MCP 10, PCT 10
CPD24-156F	3,96 mm	

- **Stanzgesenke** für Tischpressen
 - zur Ausstanzung der Isolierstege bei Bandleitungen. Wahlweise: Stanzen oder stanzen und abschneiden
 - umschalten durch integrierten Wählknopf.

Matrices à encocher

- Pour encochage des traverses isolées
- Pour encocher ou encocher et couper. Changement d'opération au moyen d'une tirette intégrée dans la matrice.

Notching Die Set

- Notches or notches and cuts flat cable for use in end/or daisychain applications.

Matrice per Nocciatura

- Nocciatura o nocciatura e taglio cavo piatto per utilizzo in applicazioni di testa o "daisychain"

Bestell-Nummern / Part Number / Références / Codice Prodotto	für Bandleitungen im Raster / Connector spacing / Pas du connecteur / Passo	für Pressen / for Presses / Pour presses / Per Presse
CPD28-100C	2,54 mm	MCP 10, PCT 10
CPD24-156C	3,96 mm	

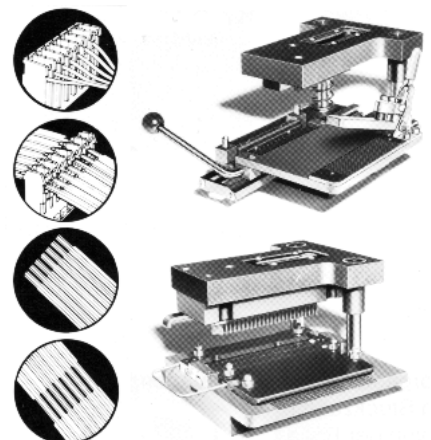

Ⓓ **Verarbeitungswerkzeuge**

Ⓕ **Outillages**

Ⓔ **Tooling**

Ⓖ **Attrezzature**

Ⓓ **Zur Verarbeitung von Einzeladern und Bandleitungen**

Ⓕ **Presses électrique**

Ⓔ **Termination Tools**

Ⓖ **Attrezzi per la Terminazione**

ECT – elektrisches Kontaktierungswerkzeug

- Zur Kontaktierung von Einzelleisten an MAS-CON End-Federleisten mit automatischer Zuführung der Federleisten über eine Führungsschiene.
- Nach jeder Kontaktierung wird die Federleiste automatisch um einen Rastersprung weitertransportiert.

Electric Single Wire Termination Tool ECT

- for use with discrete wire
- controlled cycle head automatically indexes to next circuit position
- connectors can be loaded at any point in feed track
- operated by foot pedal

Presses électriques ECT

- Pour utilisation avec des fils séparés
- Pour connecteur d'Extrémité
- Avance automatique du connecteur après chaque opération
- Utilisation avec une pédale
- Pour les connecteurs d'Extrémité type CE, CEH

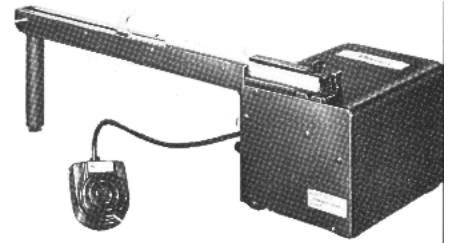

Pressa Elettrica per la Terminazione di Conduttori Singoli

- per terminazioni di conduttori singoli
- un caricatore automatico predispose e fa avanzare i connettori nella testina di terminazione
- i connettori possono essere caricati in qualunque punto della guida di alimentazione
- per connettori di testa tipo CE, CEH
- comando a pedale

Bestell-Nummern / Part Number / Références / Codice Prodotto	Ausführung / Description / Désignation / Descrizione
ECT-220	Kontaktierungswerkzeug (220V) mit Fußschalter / Motor, track and foot pedal / Bloc d'insertion (220V) avec commande à pédale / Pressa elettrica con comando a pedale
ECT-100F	Verarbeitungskopf und Führungsschiene für Raster 2,54 mm / 2,54 mm termination nose and track insert / Tête et rail de transport pour pas de 2,54 mm / Caricatore e nasello per connettori passo 2,54 mm
ECT-156F	Verarbeitungskopf und Führungsschiene für Raster 3,96 mm / 3,96 mm termination nose and track insert / Tête et rail de transport pour pas de 3,96 mm / Caricatore e nasello per connettori passo 3,96 mm

Pneumatische Kontaktierungspressen mit Rollenzuführung – CTM

- zur schnellen, rationellen Kontaktierung vorgestanzter Bandleitungen mit MAS-CON End-Federleisten in großen Stückzahlen
- automatische Zuführung der Federleisten von der Rolle
- einfacher, schneller Rollenwechsel
- Rollenantrieb 220 V~
- mit Fußschalter
- mit Druckminderventil
- Druckluft 6 bar

Pneumatic Reel Fed Tool CTM

- for use with MAS-CON End connectors on reels
- connectors on reels are automatically fed into the termination press
- supplied with foot pedal and hose assembly
- air 6 bar

Presse pneumatique pour connecteur en rouleau CTM

- Pour connecteur au pas de 3,96 mm
- Avance automatique de chaque connecteur
- Pour insertion rapide et rationnelle du câble plat pré-encoché
- avec pédale de commande
- alimentation 220v
- avec vanne de détente
- pression d'air 6 bars
- Pour les connecteurs d'Extrémité type CE

Attrezzo Automatico con caricatore a Bobina

- Per utilizzo con connettori di testa in bobina
- I connettori in bobina si predispongono automaticamente nell'area di terminazione
- Fornito completo di comando a pedale e tubazioni
- Funzionamento ad aria compressa (6 bar)
- Per connettori di testa tipo CE



Bestell-Nummern / Part Number / Références / Codice Prodotto	für Federleisten im Raster / Connector spacing / Pas du connecteur / Passo connettore
CTM28F-100FR	2,54 mm
CTM24F-156FR	3,96 mm

Ⓓ **Verarbeitungswerkzeuge**

Ⓕ **Outillages**

Ⓔ **Tooling**

Ⓖ **Attrezzature**

Ⓓ **Kabelbrett-Werkzeug zur Verarbeitung von Einzeladern – für die Großserienfertigung**

Ⓕ **Outils pour insertion en fil à fil sur planche de câblage pour grande série**

Ⓔ **On-board harness system for high volume requirements**

Ⓖ **Sistema di terminazione su tavola di cablaggio per elevati volumi di produzione**

Handgeführtes, pneumatisches Kontaktierungswerkzeug – PPHT

Für MAS-CON End- und Durchgangs-Federleisten im Raster 2,54 mm (0.100") und 3,96 mm (0.156"). Das handliche, leichte Werkzeug eignet sich bestens für die Kontaktierung großer Stückzahlen von MAS-CON Federleisten mit Einzeladrähen (Litze oder Massivleiter).

Außerdem können vorgestanzte Bandleitungen in beiden Rastergrößen verarbeitet werden. Durch ein Verriegelungssystem ist sichergestellt, daß das Werkzeug nur nach einwandfreier Kontaktierung vom Federleistenhalter gelöst werden kann.

Pneumatic harness board hand tool for MAS-CON End and Through – PPHT

Connectors in 2.54 mm (0.100") and 3.96 mm (0.156") spacing. Lightest tool in the industry. Connectors are snapped into the fixtures, the harness is constructed by inserting wires into retention fingers of each circuit, apply the PPHT tool to each fixture and mass terminate in one operation. For use with discrete wire and flat cable applications.

Outil portable pneumatique pour connecteurs d'Extrémité et Traversant PPHT

Utilisable avec des connecteurs au pas de 2,54 mm et 3,96 mm. cet outil maniable est parfaitement indiqué pour l'insertion, en grande série, de connecteurs MAS-CON sur fils (câble multi ou mono-brins). Il s'emploie également avec un câble plat pré-encoché (dans les deux dimensions). Un système de verrouillage spécial ne libère l'outil que lorsqu'un positionnement parfait du support de connecteur est établi.



Atrezzo pneumatico portatile per terminazioni su tavola di cablaggio per connettori MAS-CON di testa e passanti PPHT

Atrezzo per connettori passo 2,54 e 3,96. Si fissano sulla tavola di cablaggio i supporti porta connettori nei punti desiderati e vi si alloggianno i relativi connettori. Si posiziona l'attrezzo PPHT sopra i supporti porta connettori e premendo il pulsante si ottiene una perfetta connessione. Per applicazioni con cavo piatto e terminazioni singole.

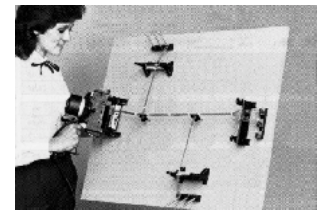

Bestell-Nr. / Part Number / Références / Codice Prodotto	Raster / Spacing / Pas / Passo	Beschreibung / Description / Désignation / Descrizione	Farbkodierung / Colour Identification / Couleur d'identification / Colore Identificazione	Gewicht / Weight / Poids / Peso /
PPHT-100F	2,54 mm	Pneumatisches Kontaktierungswerkzeug / Pneumatic Hand Tool / Outil pneumatique / Atrezzo Portatile Pneumatico	Rot / Red / Rouge / Rosso	1,3 kg
PPHT-156F	3,96 mm		Weiß / White / Blanco / Bianco	1,3 kg

Federleistenhalter

Federleistenhalter für das PPHT, zur Aufnahme der zu kontaktierenden Federleisten. Der Federleistenhalter ist dreiteilig aufgebaut: Montagesockel und Federleistenhalter mit Messer bzw. Distanzstück für Durchgangs-Federleisten. Die verschiedenen Halter sind alle auf ein und denselben Sockel montierbar – für ein schnelles und problemloses Auswechseln. Die Halter haben die gleich Farbkodierung wie die entsprechenden Werkzeuge.

- Halter – komplett mit Messer und Montagesockel

Support de connecteur

Positionnement du connecteur à équiper sur le support, lequel est construit en 3 parties: un socle de montage, un support de connecteurs à lame ou pièce intercalaire pour connecteur Traversant. Pour assurer un remplacement rapide et simple, les différents supports sont démontables. Les supports ont les mêmes couleurs d'identification que les outils correspondants.

- Support complet

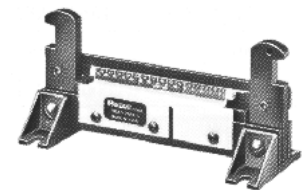

Harness Board Fixtures

Harness board fixtures hold connectors in place and provide locking posts for the PPHT tool during termination. The two piece fixture/base concept provides maximum utilization of your harness system investment.

- Fixture with base.

Supporti porta connettore per tavola di cablaggio

Mantengono nella corretta posizione i connettori durante l'operazione di cablaggio e sono sagomati in modo tale che l'attrezzo PPHT si disponga in modo corretto sopra il supporto. I due pezzi della base per il supporto consentono di sfruttare al massimo il rendimento del vostro sistema di cablaggio.

- Supporto completo di base e lama

Bestell-Nr. / Part Number / Références / Codice Prodotto	Raster / Spacing / Pas / Passo	Beschreibung / Description / Désignation / Descrizione
PPHT-100FE	2,54 mm	Halter für End-Leisten. Überstehende Leitungsenden werden bündig abgeschnitten. / End Connector, cuts off wire flush. / Support pour connecteurs d'Extrémité. Les extrémités du câble sont sectionnées. / Per connettori di testa, il bordo tagliente elimina il cavo in eccesso.
PPHT-156FE	3,96 mm	
PPHT-100FT	2,54 mm	Halter für Durchgangs-Leisten. Kabel wird nur kontaktiert, nicht abgeschnitten. / Through Connector, no cut off / Support pour connecteurs Traversant. Le câble est inséré. / Per connettori passanti, senza bordo tagliente.
PPHT-156FT	3,96 mm	
PPHT-100FC	2,54 mm	Spezieller Halter für Durchgangs-Federleisten. Hierbei kann der Anwender die Position des Messers selber modifizieren, an der das Kabel nicht abgeschnitten werden soll. / Through Connector, selection cut off / Support spécial pour connecteurs Traversant. L'utilisateur peut lui même sélectionner les fils à couper. / Per connettori passanti, dotato di lama di taglio asportabile con facilità
PPHT-156FC	3,96 mm	

Montagesockel

Der Montagesockel ist für alle Federleisten-Halter verwendbar. Somit können Kabelbretter in beliebiger Anzahl unabhängig von dem zur Verwendung kommenden Halter vorgefertigt werden.

Socle de montage

Le socle de montage est utilisable pour tous les supports de connecteurs, de cette façon, les planches de câblage peuvent être préparées à l'avance en nombre voulu indépendamment du support à utiliser.



Bases for Mounting Fixtures

Extra bases (two provided with each fixture). Boards can be prepared with these low cost bases in place and stored. Each board is then ready for instant installation of fixtures to meet current production requirements.

Ulteriori basi

(ne vengono fornite 2 per ogni supporto). Grazie ad esse è possibile preparare le Vostre tavole secondo l'esigenza con rapidità: è sufficiente infatti lasciare sulla tavola solo le basi senza il supporto di ancoraggio, con conseguente vantaggio economico.

Bestell-Nr. / Part Number / Références / Codice Prodotto	Verpackungseinheit / Packaging Qty / Conditionnement / Confezione
HTFB-X	10 Stück (ausreichend für 5 Federleistenhalter) / 10 pieces / 10 pièces (suffisant pour 5 supports de connecteur) / 10 pezzi

Ⓓ **Hinweise siehe Ausklappseite**

Ⓔ **Notes see fold-out-page**

Ⓕ **Note voir la page dépliant**

Ⓖ **Note vedi pagina ripiegata**